	ACTA	F-GARD -16 Versión: 04 Fecha: 2019/11/18
--	-------------	--

Comité de Gestión y Desempeño – sesión ordinaria
Acta No. 10. 2021/09/17

**COMITÉ DE GESTIÓN Y DESEMPEÑO – ORDINARIO (PRESENCIAL)
ACTA No. 10**

FECHA: Medellín, 17 de septiembre de 2021
HORA: viernes 17 de septiembre de 2021 de 02:30 p.m. a 05:00 p.m. horas
LUGAR: Biblioteca Pública Piloto – presencial (Sala de juntas).

ASISTENTES:

NOMBRES	CARGO/ENTIDAD
Shirley Milena Zuluaga Cosme	Directora General
Mónica María Ocampo Restrepo	Secretaria General
Paula Andrea Rendón Suárez	Profesional Universitario - Líder Comunicaciones (Incapacidad).
Ana María Hernández Quirós	Subdirectora de Planeación Estratégica y Desarrollo Institucional
Carlos Arturo Montoya Correa	Subdirector de Contenidos y Patrimonio

AUSENTES:

NOMBRE	CARGO/ENTIDAD
Claudia Rodríguez Vélez	<i>Ausente por incapacidad</i>

ORDEN DEL DÍA:

1. Saludo
2. Aprobación del Acta No. 8 del 12 de agosto de 2021
3. Seguimiento a compromisos
4. Compromisos, fechas y responsables
5. Convocatoria

DESARROLLO:

1. **Saludo y temas de inicio.** Se inicia con el saludo y la bienvenida a todos los miembros del Comité. Se aborda como tema inicio:

	<h1>ACTA</h1>	<p>F-GARD -21</p> <p>Versión: 04</p> <p>Fecha: 2019/11/18</p>
--	---------------	---

Comité de Gestión y Desempeño – sesión ordinaria

Acta No. 10. 2021/09/17

2. Aprobación del Acta No. 8 del 12 de agosto de 2021. El acta fue enviada el 16 de septiembre de 2021 a los miembros del Comité para su revisión, ajustes y observaciones; a la fecha de aprobación (septiembre 16 de 2021) se recibieron ajustes y observaciones a la misma:

- ✓ *Se reemplazo “profesional de apoyo ” por “contratista” en el párrafo donde se refiere la intervención del contratista del SGA en todo lo relacionado con la Gestión del Conocimiento.*
- ✓ *Se agrego la letra “r” en la palabra presentar en el aparte donde se relacionan los pendientes por vacaciones de la Directora.*
- ✓ *Se reemplazo el nombre de la Secretaria General por el de la Abogada Sirley Restrepo quien la reemplazo en esta sesión, debido a su ausencia por vacaciones.*

Se pone a consideración de los miembros y es aprobada el acta.

3. Seguimiento a compromisos. Debido a todo lo relacionado con la contratación del proyecto de Eventos del Libro para la Fiesta del Libro y la Cultura, se inició con los temas de la Secretaría General, quién debió retirarse antes para continuar los trámites de aprobación en la plataforma de SECOP II.

SECRETARIA GENERAL

La dependencia no tenía compromisos pendientes de la sesión anterior, sin embargo, se hizo la salvedad por parte de la Secretaría Técnica del Comité, advirtiendo que continua pendiente la formalización de los Acuerdos de Gestión de la dependencia ante Gestión Humana para que queden dentro del expediente laboral.

Duarante la intervención de la Secretaría General se abordaron las siguientes temáticas:

- **Procedimiento de legalización de los fondos patrimoniales;** cuya responsabilidad está en cabeza de la Subdirección de Contenidos y patrimonio, quien establece la ruta y la línea de priorización de acuerdo al conocimiento de los detalles y particularidades de cada fondo. En este sentido la Secretaria General, acompaña el proceso y codyuva en la formalización y legalización correspondiente.
- **Reorganización del equipo jurídico** ante la terminación anticipada del contrato de la Abogada contratista Isabel Uribe; se manifiesta por parte de la Secretaria General que se está organizando para presentar la propuesta y lograr responder efectivamente a las necesidades de la entidad.
- El contrato de **obra de los aires acondicionados de la Torre de la Memoria**, presentó modificaciones en las especificaciones técnicas y ello generó afectación presupuestal.

	<h1>ACTA</h1>	<p>F-GARD -21</p> <p>Versión: 04</p> <p>Fecha: 2019/11/18</p>
--	---------------	---

Comité de Gestión y Desempeño – sesión ordinaria
Acta No. 10. 2021/09/17

En este sentido la Directora, advierte sobre el ejercicio de planeación de las necesidades institucionales, puesto que, si este proceso es una necesidad detectada desde 2020 y se tenía la certeza de su ejecución ¿por qué el mismo ha tardado tanto en su estructuración?.

Ante el planteamiento de la Directora, la Subdirección de Planeación manifiesta que ante la carencia técnica que tiene la institución, donde dependemos de los profesionales técnicos del SBPM o de los proyectos que estamos ejecutando para otros, se hace complejo el cumplimiento en la estructuración de este tipo de procesos, donde el saber técnico es fundamental y estructural. De igual forma se expresa la necesidad institucional del fortalecimiento técnico y administrativo, quien materializa la ejecución real y concreta de los proyectos de tal forma que podamos responder al cumplimiento de estos.

En coherencia con lo anterior, la Directora invita a realizar una mirada holística y un análisis particular con cada una de las áreas frente a las necesidades y condiciones institucionales.

SUBDIRECCIÓN ADMINISTRATIVA Y FINANCIERA

Considerando que la subdirectora Administrativa y Financiera se encontraba incapacitada se consignan en el acta las siguientes temáticas, relacionadas con la dependencia:

- Avance en el mantenimiento de las filiales.
- Revisión de la parte eléctrica de las instalaciones de la filial “Tren de papel”.

SUBDIRECCIÓN DE CONTENIDOS Y PATRIMONIO

El subdirector, Carlos Arturo Montoya Correa tiene como compromiso pendiente la presentación y evaluación de sus Acuerdos de Gestión 2020-2021; durante la sesión del Comité se abordaron las siguientes temáticas:

- Es urgente y necesario mejorar la gestión en las filiales, procurando una **evaluación y seguimiento al profesional de enlace** con la objetividad y pertinencia requerida.
- De acuerdo con el informe de **auditoría interna de la OCI** es necesario establecer los criterios para dar de baja los **libros que están en morosidad**.

	<h1>ACTA</h1>	<p>F-GARD -21</p> <p>Versión: 04</p> <p>Fecha: 2019/11/18</p>
--	---------------	---

Comité de Gestión y Desempeño – sesión ordinaria
Acta No. 10. 2021/09/17

- En el informe de PQRSDf de la vigencia 2020 se tienen **4 PQRSDf pendientes de respuesta**. En este sentido el Subdirector Carlos Arturo Montoya Correa advierte lo siguiente:
 - A 2 de las PQRSDf pendientes se les dió **respuesta telefónicamente**.
 - Una (1) PQRSDf relacionada con consulta sobre el contrato 418 de 2020, se atendió y se **respondió telefónicamente**.
 - Una (1) PQRSDf relacionada con el SBPM se realizó el **traslado** correspondiente.

- El estado con aliados está en evaluación para priorizar las acciones 2022.

- El taller de finalización de Jaime Jaramillo se tiene programado para el 2 de octubre de 2021.

COMUNICACIONES

La dependencia de Comunicaciones tenía 3 compromisos pendientes, cumplidos en un 18%, de los cuales no se reportó avance en la sesión.

No.	COMPROMISO	FECHA INICIAL	RESPONSABLE	FECHA FINAL	TIEMPO CUMPLIMIENTO	CUMPLIMIENTO	ESTADO DEL CUMPLIMIENTO AL 17/09/2021
4	Estructurar el documento de protocolo: "Marco general de la comunicación en la BPP".	14/05/2021	Profesional Universitario Líder Comunicaciones.	17/09/2021	-126	30%	Pendiente con avance. Se articularon al equipo a los profesionales Melissa Gutiérrez y a Juan Miguel Villegas y se retomará a partir del perfil de la BPP que ya había determinado la Corporación Parque Explora cuando se contrató la creación del MCM. No se reporta avance en el Comité de Septiembre.
6	Guía didáctica de SECOP II	10/06/2021	Profesional Universitario Líder Comunicaciones.	15/07/2021	-35	0%	Se realizará un boletín especial en octubre con la guía para la socialización del proceso al personal contratista.

	<h1>ACTA</h1>	<p>F-GARD -21</p> <p>Versión: 04</p> <p>Fecha: 2019/11/18</p>
--	---------------	---

Comité de Gestión y Desempeño – sesión ordinaria
Acta No. 10. 2021/09/17

No.	COMPROMISO	FECHA INICIAL	RESPONSABLE	FECHA FINAL	TIEMPO CUMPLIMIENTO	CUMPLIMIENTO	ESTADO DEL CUMPLIMIENTO AL 17/09/2021
7	Micositios web: <ul style="list-style-type: none"> SIG (ok!) Tienda virtual (Lanzamiento en noviembre de 2021) Niños (pendiente contenidos) Jóvenes (pendiente contenidos) Patrimonio (pendiente) 	15/07/2021	Profesional Universitario Líder Comunicaciones.	12/08/2021	-28	25%	

Durante la sesión, la Profesional de Comunicaciones, Paula Andrea Rendón Suarez presenta la propuesta gráfica para “Salón la Piloto”: “La casa de todos”

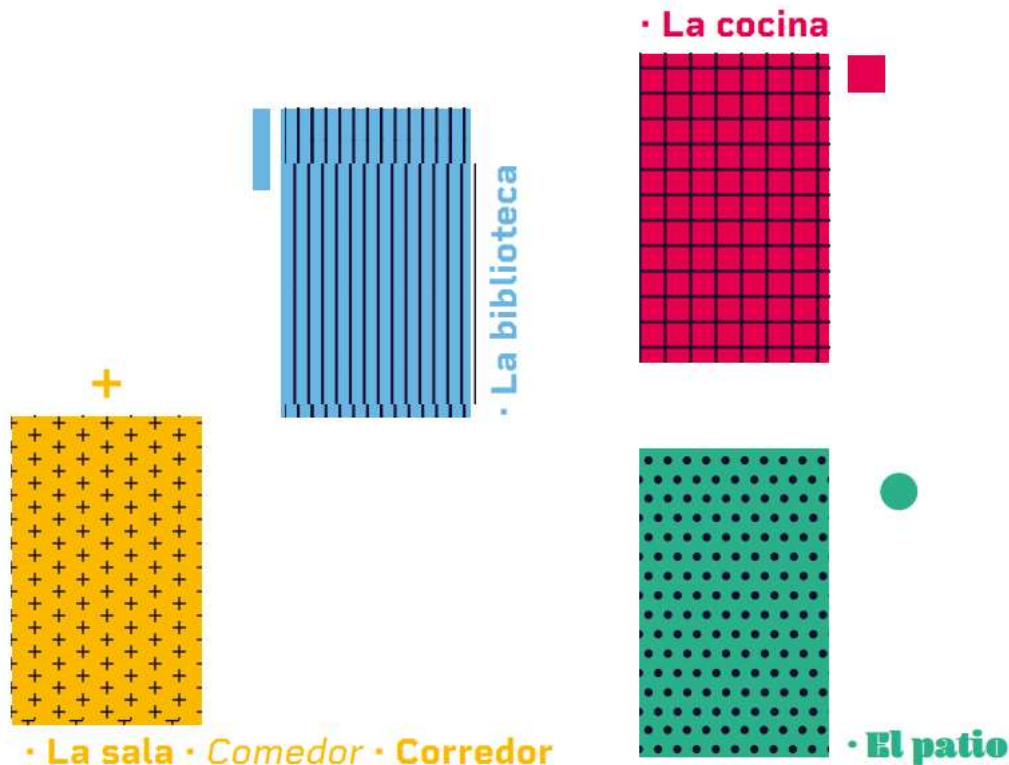

Carrera 64 No. 50 - 32
Barrio Carlos E. Restrepo
Teléfono: (574) 460 05 90
www.bibliotecapiloto.gov.co



Alcaldía de Medellín

	<h1>ACTA</h1>	<p>F-GARD -21</p> <p>Versión: 04</p> <p>Fecha: 2019/11/18</p>
--	---------------	---

Comité de Gestión y Desempeño – sesión ordinaria
Acta No. 10. 2021/09/17

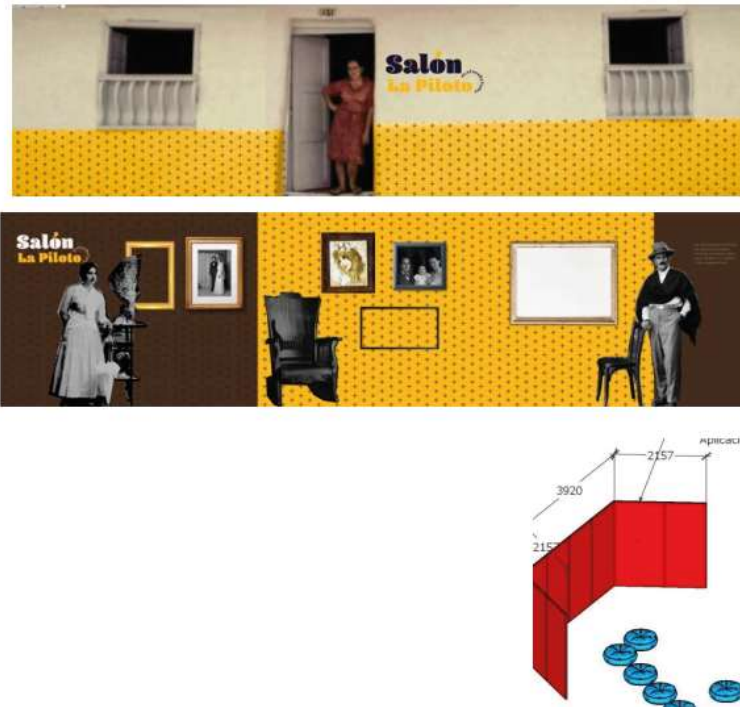

Durante la sesión se queda con el compromiso de **articular estrategia de comunicación con la profesional contratista que apoya la coordinación de comunicaciones del proyecto plan Biblioteca Digital y todo el equipo de comunicaciones de la Secretaría de Cultura Ciudadana.**

SUBDIRECCIÓN DE PLANEACIÓN ESTRATÉGICA Y DESARROLLO INSTITUCIONAL

Se tenía pendiente para esta sesión abordar todo lo relacionado con los resultados de la auditoría de seguimiento del ICONTEC y se acordó por temas de tiempo, socializar estos resultados en el Comité Técnico al cual asisten todos los responsables de los procesos.

En este sentido y dada las condiciones para el proceso de renovación del certificado del ICONTEC en la vigencia 2022 (auditoría en mayo de 2022), la subdirección advierte que dadas las condiciones actuales y el recurso disponible, no se cuenta con el recurso suficiente para responder a este reto en términos de tiempo y personas (profesionales idóneos) considerando lo siguiente:

Carrera 64 No. 50 - 32
Barrio Carlos E. Restrepo
Teléfono: (574) 460 05 90
www.bibliotecapiloto.gov.co



Alcaldía de Medellín

	<h1>ACTA</h1>	<p>F-GARD -21</p> <p>Versión: 04</p> <p>Fecha: 2019/11/18</p>
--	---------------	---

Comité de Gestión y Desempeño – sesión ordinaria
Acta No. 10. 2021/09/17

- **Equipo auditor.** La capacidad y competencia de los auditores internos está sólo en 3 personas que hacen parte de la Subdirección de Planeación, de las cuales, sólo una está en relación directa con auditoría interna, las demás lo hacen como un trabajo voluntario y de apoyo; el equipo auditor no contó con capacitación y fortalecimiento de competencias durante la vigencia 2021, y aún así, el ejercicio de auditoría es un asunto de experiencia y constancia, y mientras ello se logra, la carga de este acompañamiento continua en el equipo de Planeación. Además, los empleados voluntarios en el equipo auditor no cuentan con el tiempo de dedicación para hacer el trabajo juicioso y riguroso que implica la auditoría (planeación, ejecución y elaboración de informes), de hecho, faltaron informes de auditoría en la vigencia 2021 por este aspecto; y tampoco hay un estímulo a este labor voluntario que promueva la permanencia de los auditores internos.
- **Auditoría de renovación en mayo de 2022.** Al tratarse de un proceso de renovación, se debe considerar que debe adelantarse de nuevo un proceso de selección, y ello complejiza un poco la contratación de la auditoría, puesto que, le implicaría a la Profesional contratista del SIG una responsabilidad adicional que restaría en toda la gestión previa a la auditoría (programa de auditoría, ejecución de auditoría, informes, plan de mejoramiento, informe de revisión gerencial, entre otros).

Otro tema que se plantea por parte de la Subdirección de Planeación Estratégica y Desarrollo Institucional es lo relacionado con el eventual incumplimiento de los Acuerdos de Gestión de la dependencia a causa de aspectos no considerados en la estos y que le restan a la capacidad de respuesta, como son:

- Todo lo relacionado con la estructuración de los estudios previos y ejecución del estudio de usuarios que se materializa en el contrato que se tiene con el Centro Nacional de Consultoría – CNC.
- El análisis previo para la construcción y estructuración de la propuesta para la ejecución de la fase piloto de estudios de usuarios patrimoniales con la Biblioteca Nacional de Colombia BNC que se materializa en el Convenio 4383 de 2021.
- Acompañamiento desde el rol administrativo a todos los procesos contractuales, derivados de los proyectos plan: Biblioteca Digital y MCM.
- Nuevos registros en lo correspondiente a la actualización de proyectos en el aplicativo de Gestión Transparente.

Lo que se tiene pendiente y atrasado y que está relacionado con los Acuerdos de Gestión de la Dependencia es:

- Revisión final de la actualización del documento de Plan Estratégico.
- Reestructuración del Grupo Formulador de Proyectos.

	<h1>ACTA</h1>	<p>F-GARD -21</p> <p>Versión: 04</p> <p>Fecha: 2019/11/18</p>
--	---------------	---

Comité de Gestión y Desempeño – sesión ordinaria
Acta No. 10. 2021/09/17

➤ Implementación del Modelo de Gestión del conocimiento.

De acuerdo con la manifestado por la dependencia de Planeación, la Directora manifiesta que se debe analizar cual será la ruta que nos permita cumplir con los retos de la certificación en la vigencia 2022, para ello propone adelantar una reunión con la subdirección para analizar las situaciones en detalle.

4. Compromisos, fechas y responsables

No.	COMPROMISO	FECHA INICIAL	RESPONSABLE
1	Los nuevos Acuerdos de gestión 2021 - 2022 de cada uno de los líderes y retos de la Líder de Comunicaciones, quien no tiene acuerdos.	11/03/2021	Shirley Milena Zuluaga Cosme Carlos Arturo Montoya Correa Claudia Rodríguez Vélez Mónica María Ocampo Restrepo Ana María Hernández Quirós Paula Andrea Rendón Suárez Equipo Directivo
2	Avance en el cronograma para la construcción del documento base de grupos de valor y caracterización de usuarios.	30/06/2020	Subdirección de Planeación Estratégica y Desarrollo Institucional
3	<p>Plan de acción por Ley de garantías:</p> <ol style="list-style-type: none"> 1. Documento con fechas y protocolo de trabajo con aliados (Monica María Ocampo Restrepo). 2. Planeación y cronograma de contratación directa (Monica María Ocampo Restrepo, Claudia Rodríguez, Carlos Arturo Montoya Correa, Ana María Hernández Quirós). <ul style="list-style-type: none"> ✓ SBPM ✓ EDL ✓ DAP ✓ Proyectos Plan ✓ Proyectos IVA <p>Planeación y cronograma por dependencia (Equipo Directivo)</p>	14/05/2021	Shirley Milena Zuluaga Cosme Carlos Arturo Montoya Correa Claudia Rodríguez Vélez Mónica María Ocampo Restrepo Ana María Hernández Quirós Paula Andrea Rendón Suárez Equipo Directivo
4	Estructurar el documento de protocolo: " <i>Marco general de la comunicación en la BPP</i> ".	14/05/2021	Paula Andrea Rendón Suárez Profesional Universitario - Líder Comunicaciones.
5	Guía didáctica de SECOP II	10/06/2021	Paula Andrea Rendón Suárez Profesional Universitario - Líder Comunicaciones.

	<h1>ACTA</h1>	<p>F-GARD -21</p> <p>Versión: 04</p> <p>Fecha: 2019/11/18</p>
--	---------------	---

Comité de Gestión y Desempeño – sesión ordinaria
Acta No. 10. 2021/09/17

No.	COMPROMISO	FECHA INICIAL	RESPONSABLE
6	Micrositios web: ➤ SIG (¡ok!) ➤ Tienda virtual (Lanzamiento en noviembre de 2021) ➤ Niños (pendiente contenidos) ➤ Jóvenes (pendiente contenidos) ➤ Patrimonio (pendiente)	15/07/2021	Paula Andrea Rendón Suárez Profesional Universitario - Líder Comunicaciones.
7	Estado de los pendientes por dimensión de MIPG que tiene cada dependencia dentro de su plan de acción.	17/09/2021	Shirley Milena Zuluaga Cosme Carlos Arturo Montoya Correa Claudia Rodríguez Vélez Mónica María Ocampo Restrepo Ana María Hernández Quirós Paula Andrea Rendón Suárez Equipo Directivo
8	Acciones concretas que debe definir el Comité de Gestión y Desempeño en relación con los criterios para dar de baja el material bibliográfico que se encuentra en mora.	8/10/2021	Cruz Patricia Diaz Cardona Profesional Universitario - Experiencias y Servicios Bibliotecarios

5. Convocatoria. La próxima reunión se realizará el 8 de octubre de 2021.

 ANA MARIA HERNÁNDEZ QUIRÓS
 secretario (a)

Anexos:

- Registro de asistencia del 17 de septiembre de 2021
- PPT de propuesta gráfica “Salón la piloto”: “La casa de todos”

 Transcriptor: Ana María Hernández Quirós

Carrera 64 No. 50 - 32
 Barrio Carlos E. Restrepo
 Teléfono: (574) 460 05 90
www.bibliotecapiloto.gov.co



Alcaldía de Medellín

Comité: Gestión y Desempeño

Dependencia: Subdirección de P
Desarrollo Instituci

Tema: Sesión ordinaria del Comité de Gestión y Desempeño

Lugar: Biblioteca Pública Piloto (Sala de juntas)

Fecha: 17/09/2021

No.	NOMBRE	FIRMA	CARGO	TELÉFONO	
1	Shirley Milena Zuluaga Cosme	<i>Shirley Zuluaga</i>	Directora	3008231064	direccion@bibliote
2	Paula Andra Rendón Suarez	<i>Paula A. Rendón</i>	Profesional Universitario - Líder Comunicaciones	3002116966	lider.comunicacione
3	Carlos Arturo Montoya Correa	<i>[Firma]</i>	Subdirector de Contenidos y Patrimonio	3217290258	subdir.contenidos@
4	Mónica María Ocampo Restrepo	<i>[Firma]</i>	Secretaria General	3148811353	secretariageneral@
5	Ana María Hernández Quirós	<i>Ana María Hernández</i>	Subdirectora de Planeación Estratégica y Desarrollo Institucional	3044161533	subdir.planeacion@
6					
7					
8					
9					

AVISO DE PRIVACIDAD Y AUTORIZACIÓN

LA BPP, se encuentra comprometido con el adecuado manejo de los datos personales y en calidad de responsable dando cumplimiento a la Ley 1581 de 2012 y el Decreto 2480 de 2015, de la Ley de Protección de Datos Personales, por ello entiende que la persona al insertar sus datos personales en el presente documento ha leído, entendido y aceptado la política de privacidad de la BPP, aceptando la finalidad dada a los datos aquí recolectados para la realización de capacitaciones, desarrollo de estrategias de la BPP, listados de asistencia, formación y actividades lideradas por la Entidad, dispuesta en la política de la BPP. **Se entiende que la autorización es expresa e informada** por parte del titular de datos en el presente documento. En caso de inquietud favor dirigirse al correo institucional comunicaciones@bibliotecapiloto.gov.co o consulte los demás canales de atención en la política divulgada en el sitio web de la BPP.

Salón La Piloto

#LaCasaDeTodos

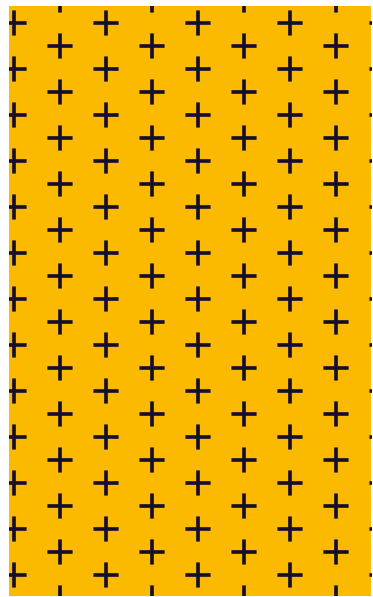

+

· La sala · Comedor · Corredor

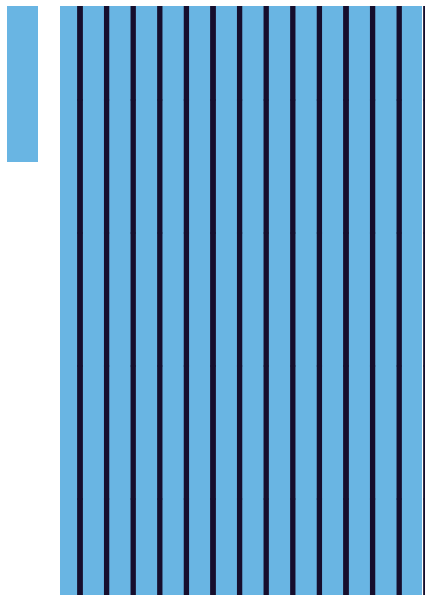

· La biblioteca

· La cocina

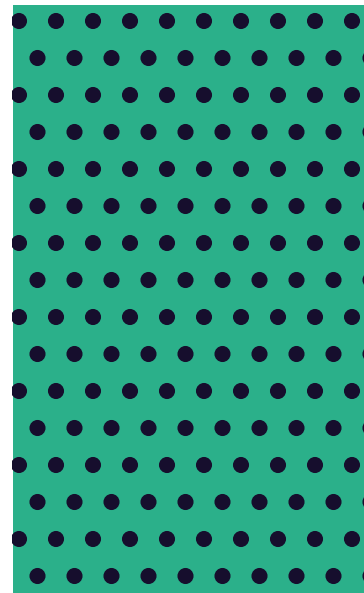
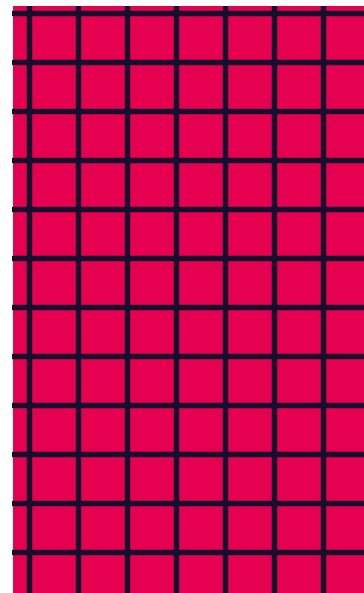

· El patio

Salón
La Piloto



#LaCasaDeTodos

Salón
La Piloto



#LaCasaDeTodos

Salón
La Piloto



#LaCasaDeTodos

Salón
La Piloto



#LaCasaDeTodos

• La sala • Comedor • Corredor

En este espacio como lugar para el encuentro, donde se reúnen, conversan y cuentan historias. El corredor, ese lugar de exposición, donde se muestran las fotos familiares.

Conversatorios, y exposición

• La biblioteca

Ese lugar de la casa donde están guardadas las historias, donde se puede acudir para ampliar el conocimiento y las fronteras.

Espacio para referencistas y actividades propias de la biblioteca.

• La cocina

Donde se juntan los sabores y los saberes, donde se enseña y se comparte.

Lugar para los talleres, y creaciones grupales.

• El patio

Un lugar de juego y el compartir, también de contar, donde se respiran aires nuevos, donde se está libre.

Talleres, juegos lúdicos, lecturas en voz alta.

Auditorio La sala

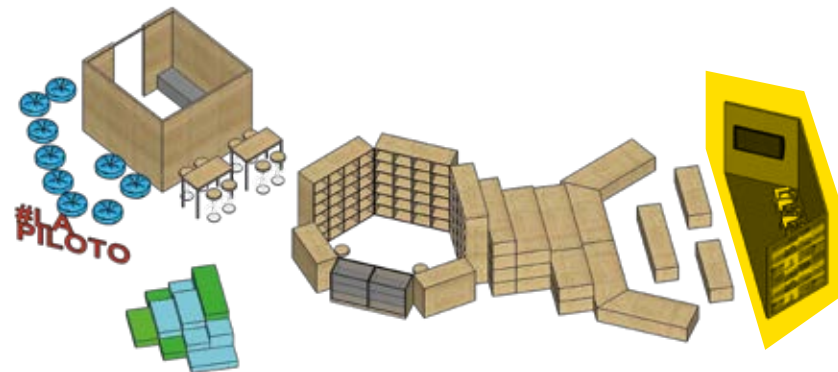

La sala

La sala

Un santuario de sillones y
cojines para conversar y
apreciar el calor del café,
para argumentar y divagar,
discurrir y reconciliarse,
celebrar y llorar, para
afianzar los sentimientos y
andar ahí más las raíces.
La sala que reúne y hace
eternos los recuerdos.

Salón La Piloto

+ La sala



La sala

Un santuario de sillones y
cojines para conversar y
apreciar el calor del café,
para argumentar y divagar,
discurrir y reconciliarse,
celebrar y llorar, para
afianzar los sentimientos y
andar ahí más las raíces.
La sala que reúne y hace
eternos los recuerdos.

Salón La Piloto



+ La sala

+ La sala



+ La sala

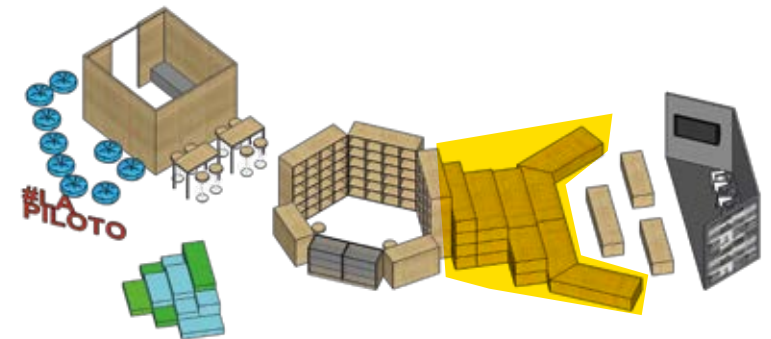

La cocina

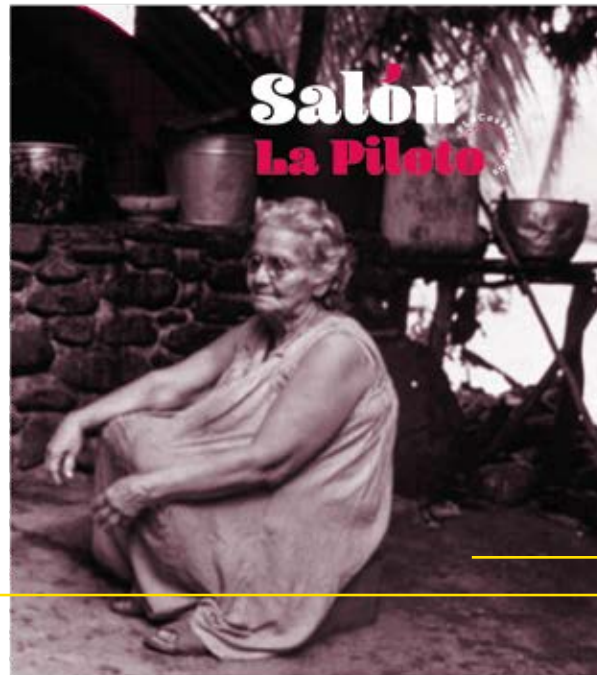

Reparación de algunos módulos que están malos.

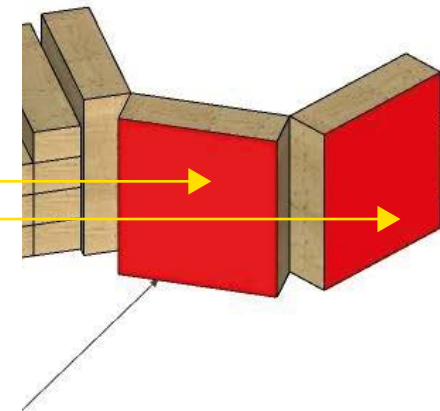

ESPALDA ESTANTERIAS BIBLIOTECA

100 cm x 100 cm
Adhesivo laminado
2 referencias,
una impresión de cada una

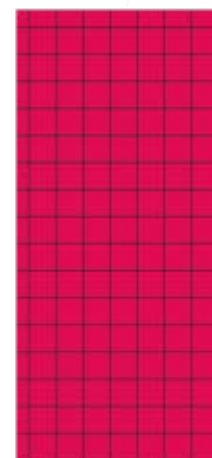
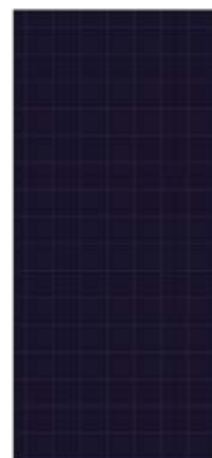
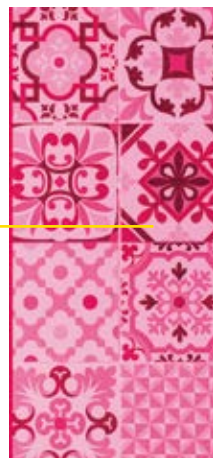
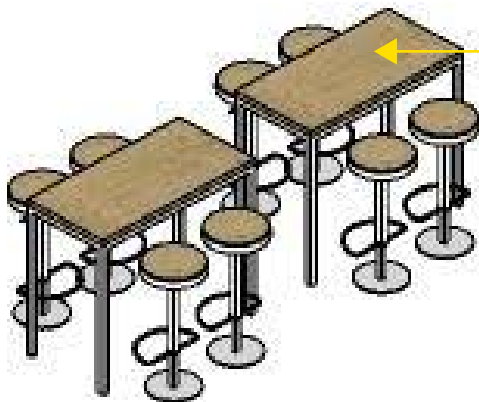

MESAS

100 cm x 100 cm
Adhesivo laminado
4 referencias,
una impresión de cada una

La Biblioteca

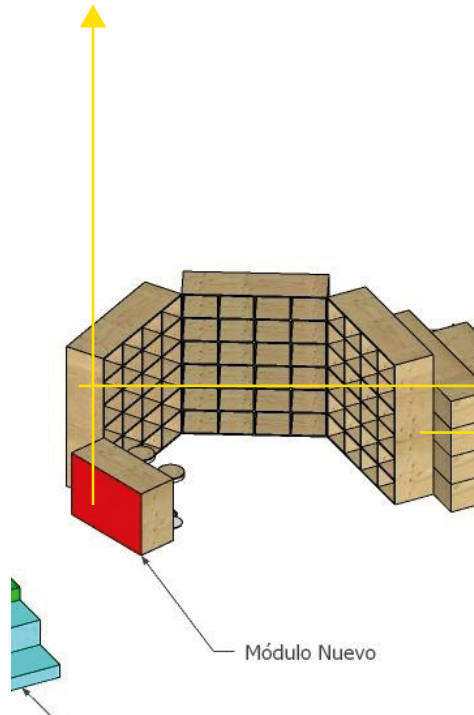

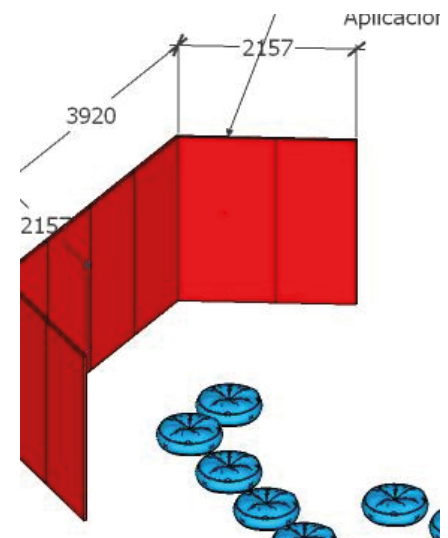



Subdirección Planeación <subdir.planeacion@bibliotecapiloto.gov.co>

ACTA No. 10 DEL 17 DE SEPTIEMBRE DE 2021 DEL COMITÉ DE GESTIÓN Y DESEMPEÑO

1 mensaje

subdir.planeación <subdir.planeacion@bibliotecapiloto.gov.co>

11 de octubre de 2021, 9:35

Para: Dirección General <direccion@bpp.gov.co>, Secretaría General <secretariageneral@bibliotecapiloto.gov.co>, División administrativa y financiera Biblioteca Pública Piloto <subdir.financiera@bibliotecapiloto.gov.co>, Subdirección Contenidos y Patrimonio <subdir.contenidos@bibliotecapiloto.gov.co>, Servicios al público Biblioteca Pública Piloto <servicios@bibliotecapiloto.gov.co>, Paula Andrea Rendón Suárez <lider.comunicaciones@bibliotecapiloto.gov.co>

Cc: Calidad Planeacion <calidad.planeacion@bibliotecapiloto.gov.co>, Control interno Biblioteca Pública Piloto <control.interno@bibliotecapiloto.gov.co>, Yaneth Cadena Ospina <apoyo.direccion@bpp.gov.co>

Buenos días,

De la manera más atenta adjunto el acta del asunto de nuestra sesión de septiembre que no alcancé a enviarles para nuestra reunión mensual del pasado viernes 8 de octubre (me disculpo por ello). De igual forma el anexo de la PPT que nos realizó Paula de nuestro salón la piloto para la FLC.

El registro de asistencia está en las firmas físicas de los asistentes, puesto que, la sesión fue presencial y yo no lleve el formato impreso para realizar el registro.

Feliz día para todos!!!



Ana María Hernández Q.

Biblioteca Pública Piloto

Subdirección de Planeación
 subdir.planeacion@bibliotecapiloto.gov.co
 Tel: (034)4600590 - Ext:105
 www.bibliotecapiloto.gov.co



**Cero
Papel**

Política de Cero Papel.
Una administración pública
eficiente y amigable con el
medio ambiente.

Si usted no es el destinatario de este mensaje, le solicitamos abstenerse de divulgarlo en cualquier forma, informarnos del mismo y eliminarlo en forma inmediata. El correo institucional de la Biblioteca Pública Piloto contiene datos de carácter confidencial de propiedad de la Institución, cualquier uso de su contenido, sin la aprobación expresa, constituye una violación de la propiedad intelectual protegida y sancionada por la ley. Hemos verificado de acuerdo con nuestros sistemas que este mensaje no contenga virus ni otros defectos, pero recomendamos que el destinatario también realice las revisiones de seguridad respectiva.

2 adjuntos



1_20210917 ACTA No. 10 CGD (Editable).docx

770K



20210917 PPT IMAGEN PROPUESTA SALON LA PILOTO 2021.pdf

1679K